

Односторонние шиберные (ножевые) затворы, DN 50–750*, PN 10

ET

Тип ET

Конструкция корпуса и седлового уплотнения одностороннего ножевого затвора типа ET исключает возможность засорения затвора взвешенными твердыми частицами и позволяет использовать данную арматуру в таких отраслях промышленности как:

- Бумажная промышленность
- Очистные сооружения, хозяйственно-бытовые/фекальные сточные воды и канализационные сети
- Пищевая промышленность
- Горнодобывающая промышленность
- Энергетика
- Химическая промышленность
- и так далее

Инструкция по установке данного типа затворов аналогична типу EX, см. на стр. 128.

Стандартно фланцевое присоединение, PN 10. Длина несквозного болта выбирается в зависимости от толщины ответного фланца. См. таблицу «Фланцевое присоединение» (стр. 29).

Таблица зависимости максимально рабочего давления от диаметра затвора

DN, (мм)	Рабочее давление, (бар)
50-600	10
750	7

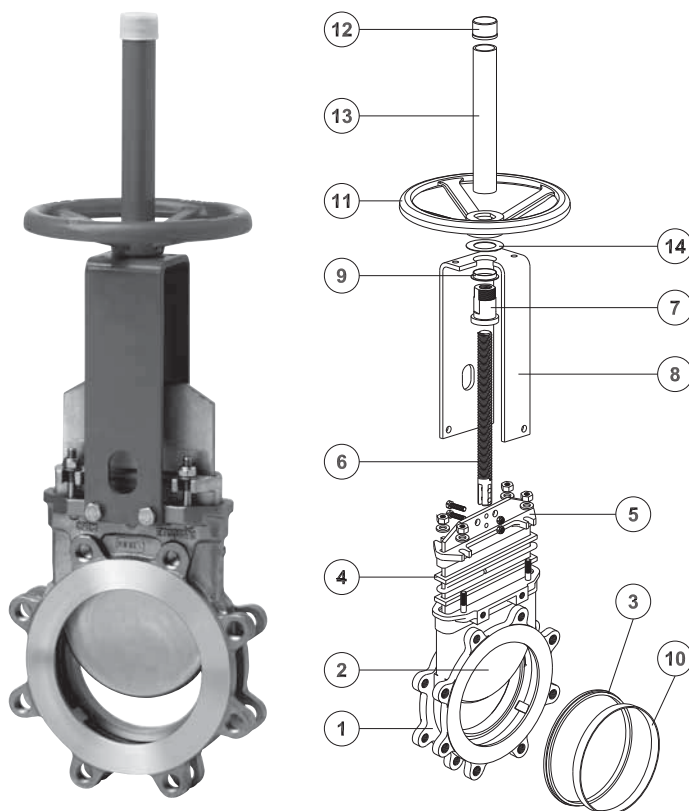

Спецификация

	Нержавеющая сталь
1. Корпус	CF8M
2. Нож	AISI 316
3. Седловое уплотнение	Металл или EPDM
4. Уплотнение	PTFE
5. Крышка сальника	CF8M
6. Шток	AISI 303
7. Грузовая гайка	Латунь
8. Бугель	Углеродистая сталь с эпоксидным покрытием
9. Втулка	Полиамид
10. Фиксирующее кольцо	AISI 316
11. Штурвал	Ø ≤ 310 мм: ковкий чугун/ Ø ≥ 410: GG25 (серый чугун)
12. Колпачок	Пластик
13. Защита штока	Углеродистая сталь с эпоксидным покрытием
14. Фрикционная прокладка	Латунь

Примечание: *Затворы большего диаметра поставляются на заказ.

Описание затвора

ET

Корпус:

Межфланцевый, цельнолитой корпус из нержавеющей стали с ребрами жесткости на больших диаметрах для усиления конструкции.

Отлитые заодно с корпусом клинья и направляющие обеспечивают надежное закрытие затвора.

Внутренняя конструкция затвора исключает накопление посторонних частиц, затрудняющих закрытие.

Нож:

Стандартное исполнение из нержавеющей стали.

Нож отполирован с обеих сторон для предотвращения защемления и повреждения седла. Специальная конструкция ножа исключает возможность защемления между ножом и уплотнением механических частиц, мешающих полному закрытию затвора.

Седловое уплотнение:

Уникальная конструкция позволяет закрепить седловое уплотнение в корпусе затвора с помощью фиксирующего кольца из нержавеющей стали.

Кроме стандартного уплотнения из EPDM, под заказ поставляются седловые уплотнения, из материалов Viton, PTFE и т.д. для специфических условий применения.

Уплотнение по корпусу:

Долговечное уплотнение из нескольких витков плетеного уплотнителя большой длины плюс уплотнительное кольцо из EPDM. Возможно исполнение плетеного уплотнителя из различных материалов, в том числе и для специфических условий применения.

Легкий доступ к механизму затяжки сальника и простота его обслуживания обеспечивает герметичность уплотнения.

Шток:

Стандартное исполнение из нержавеющей стали обеспечивает хорошую коррозионную стойкость и долговечность штока.

Для затворов с выдвигным штоком предусмотрен защитный кожух, предназначенный для защиты штока от пыли.

Приводы:

Все приводы поставляемые компанией ORBINOX взаимозаменяемые, и поставляются со стандартным монтажным комплектом, что позволяет монтировать привод непосредственно на объекте.

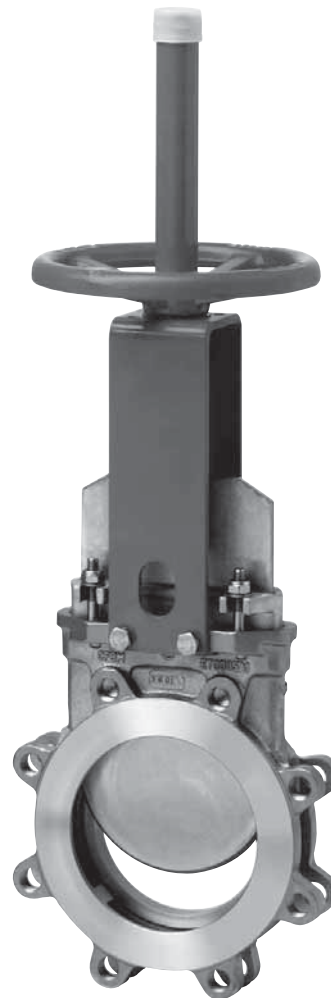

Бугель:

Материал – углеродистая сталь с эпоксидным покрытием (на заказ возможна комплектация бугелем из нержавеющей стали).

Компактная конструкция обеспечивает прочность бугеля даже при больших нагрузках.

Эпоксидное покрытие:

Эпоксидное покрытие частей и корпусов всех ножевых затворов, как из чугуна, так и из углеродистой стали, обеспечивает высокую электростатическую и коррозионную стойкость, а также высокоэстетичный вид затвора.

Стандартный цвет ножевых задвижек ORBINOX – синий, RAL-5015.

Защитная крышка:

Обеспечивает герметичное уплотнение и предназначена для использования на агрессивных средах.

Снижает необходимость в техническом обслуживании и ремонте сальника. (рис. 1).



Рис. 1

Производство нестандартных затворов

Компания ORBINOX проектирует, производит и поставляет на заказ затворы на нестандартные параметры: большие диаметры и/или давления, нестандартные материалы, специальная конструкция.

Поверхностная обработка

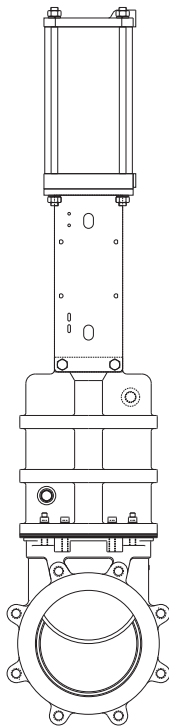
При определенных условиях эксплуатации арматуры, иногда возникает необходимость в нанесении дополнительного защитного покрытия или изоляции, как на сам затвор, так и на отдельные его части.

Компания ORBINOX осуществляет на заказ нанесение дополнительных защитных покрытий для улучшения стойкости затвора к истиранию (Stellite), коррозии (Halar, Rilsan, гальванизация) и налипанию посторонних частиц (Pulido, PTFE,...).

Регулирование посредством диафрагмы типа V-порт (60°)

Выбор типа диафрагмы зависит от регулировочных характеристик, которые необходимо обеспечить.

Система очистки

Система очистки посредством продувочных (промывочных) каналов, позволяет очищать затвор от отложений, которые уменьшают проходное сечение затвора, а также затрудняют его закрытие, без демонтажа самого затвора.

В зависимости от транспортируемой среды в качестве продувочного (промывочного) агента может выступать воздух, пар, а также различные жидкости.

Материалы

Возможно исполнение затворов из различных материалов: чугун с шаровидным графитом, углеродистая сталь, легированная сталь (AISI 316L, 317 и т.д.), специальные сплавы (Хастеллой жаропрочный сплав на никелевой основе, 254SMO и т.д.) и титана.



Рис. 2

Управление

ET

Ручные:

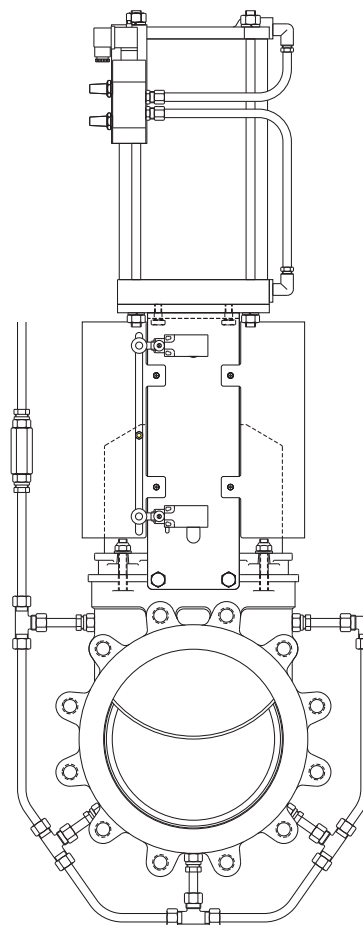
- штурвал (с выдвижным или не выдвижным штоком)
- цепной
- рычажный
- конический редуктор

Сервоприводы:

- электрический
- пневматический двойного действия
- пневматический одностороннего действия:
 - с возвратной пружиной (DN 50–200)
 - с демпферной емкостью (DN 250–1200)
- гидравлический

Гидропривод:

Устанавливается на все типоразмеры задвижек.

Аксессуары:

- механические ограничители
- устройства блокировки
- ручные дублеры
- соленоидные клапаны
- позиционеры
- концевые выключатели
- бесконтактные выключатели
- удлинения штока

Удлинение штока

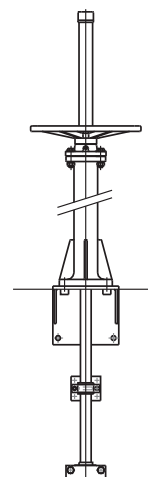

Типы седловых уплотнений

ET

Металл/металл



- высокотемпературные среды
- среды с высокой плотностью
- при отсутствии необходимости в полной герметичности

Уплотнение тип «Б» (упругое)



- высокотемпературные среды
- среды с высокой плотностью
- при отсутствии необходимости в полной герметичности
- специальная конструкция, не требующая разбора задвижки для монтажа уплотнения

Уплотнение тип «А»

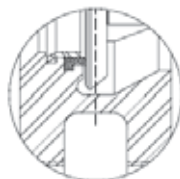

- стандартное упругое уплотнение
- температурное ограничение в зависимости от применяемого материала – проконсультируйтесь, пожалуйста, с нашими специалистами
- крепление с помощью сменного фиксирующего кольца

Дефлектор тип «С»



- предотвращает повреждение седла частицами абразивной среды
- возможно исполнение из различных материалов: AISI 316, нихард (белый чугун, легированный хромом и никелем) и т. д.
- при установке данного типа уплотнения строительная длина затвора увеличится на:
 - DN 50-250: 9 мм
 - DN 300-600: 12 мм

Уплотнения данного типа для задвижек большего диаметра поставляются на заказ.

Температурные характеристики уплотнений

Седловое уплотнение

Материал	Максимальная температура, (°C)	Применение
Металл/металл	250	Высокотемпературные среды
EPDM	120	Слабоагрессивные среды
Nitril (N)	120	Нефтепродукты
Viton (V)	200	Химические реагенты и высокотемпературные среды
Silicon (S)	250	Пищевые продукты и высокотемпературные среды
PTFE (T)	250	Коррозионные среды

Примечание: Другие седловые уплотнения под заказ.

Уплотнение по корпусу

Материал	Максимальная температура, (°C)	Кислотность, (pH)
Плетеное синтетическое волокно + PTFE (TH)	240	2-13
PTFE плетёный (TH)	260	0-14
Графит (GR)	600	0-14
Керамическое волокно (FC)	1200	-

Примечание: Все типы уплотнений дополнительно комплектуются уплотнительным кольцом из такого же материала, за исключением уплотнений типа TH, GR и FC.

Габаритные размеры затвора со штурвалом (выдвижной шток – стандарт), DN 50–600

ET

Механизм ручного привода со штурвалом
состоит из:

- штурвал из чугуна с эпоксидным покрытием
- шток
- грузовая гайка
- защита штока

Опции:

- стопор
- удлинение штока невыдвижной шток
- цепной привод
- невыдвижной шток

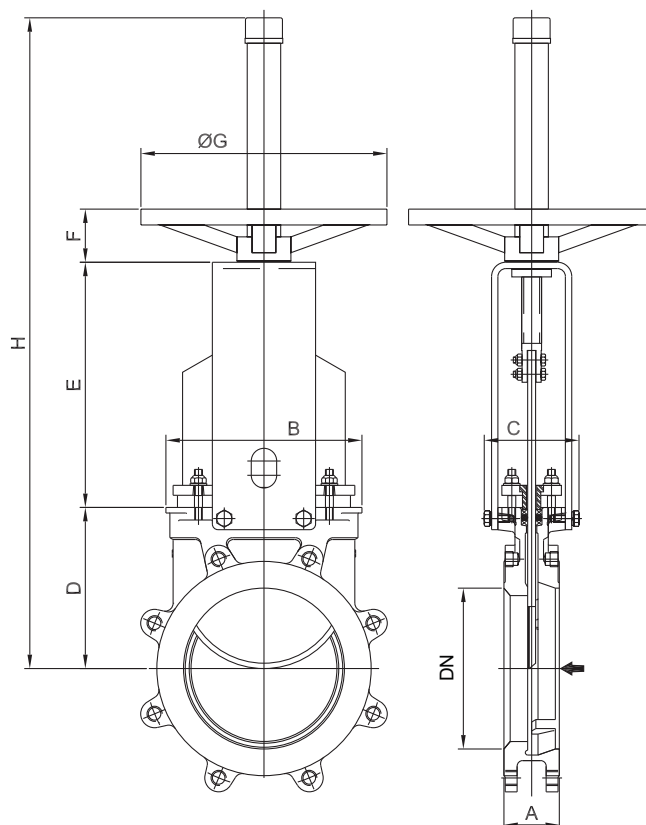

Основные параметры

DN	Размеры, (мм)								Масса, (кг)
	A	B	C	D	E	F	ØG	H	
50	48	124	100	98	136	47	225	420	8
80	51	149	100	119	162	47	225	470	10
100	51	169	100	139	187	47	225	519	12,5
125	57	169	100	150	223	47	225	613	16
150	57	197	100	165	237	47	225	642	20
200	70	247	122	203	309	67	310	820	32
250	70	298	122	233	345	67	310	986	47
300	76	349	122	273	390	69	410	1071	65
350	76	391	193	312	433	66	410	1245	95
400	89	439	193	347	478	66	410	1325	122
450	89	483	197	415	552	67	550	1510	160
500	114	542	197	450	611	67	550	1617	202
600	114	637	197	501	697	67	550	1883	290

Габаритные размеры затвора с редуктором, DN 200–600

ET

Рекомендуется установка редуктора на затворы с диаметром свыше 350 мм и рабочим давлением свыше 3,5 бар.

Механизм привода с редуктором состоит из:

- шток
- втулка бугеля
- конический редуктор со штурвалом (передаточное отношение 4:1)

Опции:

- стопор
- удлинение штока
- цепной привод
- невыемной шток

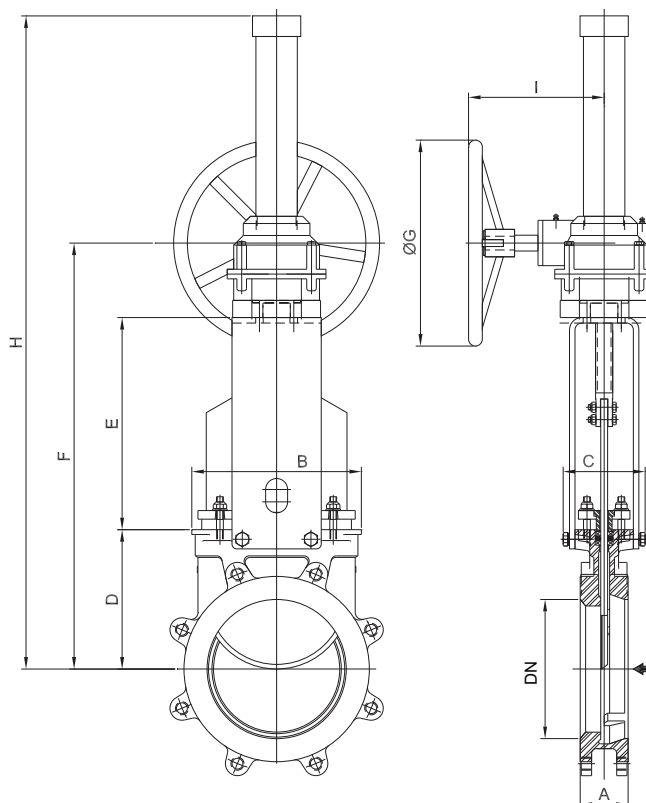

Основные параметры

DN	Размеры, (мм)									
	A	B	C	D	E	F	G	H	I	
200	70	247	122	203	309	621	300	962	198	
250	70	298	122	233	345	704	300	1045	198	
300	76	349	122	273	390	799	300	1140	198	
350	76	391	193	312	433	855	450	1496	218	
400	89	439	193	347	478	954	450	1596	218	
450	89	483	197	415	552	1082	450	1713	218	
500	114	542	197	450	611	1190	450	1821	218	
600	114	637	197	501	697	1346	450	1977	218	
750	117	842	320	624	940	1712	450	2743	218	

Габаритные размеры затвора с пневмоприводом двойного действия, DN 50–600

ET

Пневмопривод двойного действия состоит из:

- алюминиевый корпус
- шток из нержавеющей стали (AISI 304)
- поршень из стали с покрытием из нитрила

Рабочее давление воздуха, (бар): 3,5–10.

Для затворов, устанавливаемых в горизонтальном положении, рекомендуется использование U-образных поддерживающих пластин и/или поддержка привода.

Опции:

- анодированный корпус
- подбор пневмопривода в зависимости от давления воздуха
- корпус из нержавеющей стали
- ручной дублер
- ограничители хода

Дополнительно (на заказ):

- позиционеры
- соленоидные клапаны
- регулятор расхода
- установки воздухоподготовки

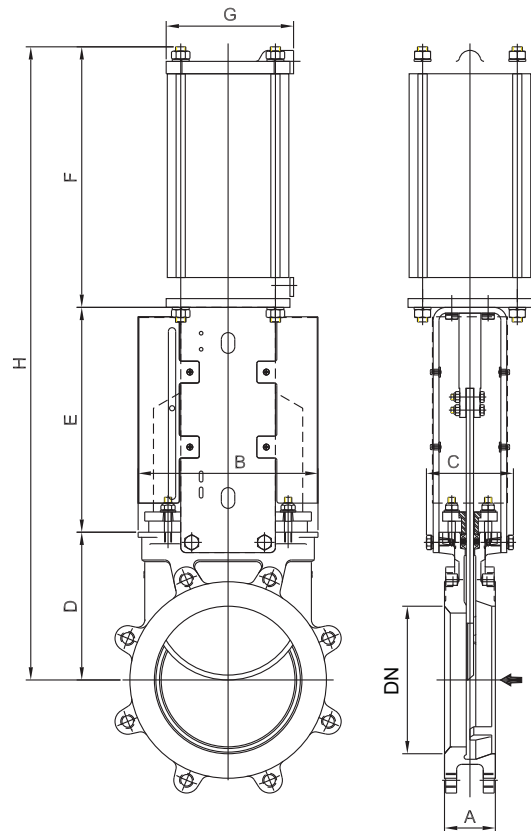

Основные параметры

DN	Размеры, (мм)							Масса, (кг)	Стандарт. цилиндр (Ø/ход)	Присоед.	
	A	B	C	D	E	F	G				
50	48	124	100	98	136	178	115	412	10	C100/62	1/4" G
80	51	149	100	119	162	211	115	492	12	C100/95	1/4" G
100	51	169	100	139	187	231	115	557	15	C100/115	1/4" G
125	57	169	100	150	223	271	140	644	21	C125/143	1/4" G
150	57	197	100	165	237	296	140	698	27	C125/168	1/4" G
200	70	247	122	203	309	358	175	870	46	C160/220	1/4" G
250	70	298	122	233	345	428	220	1006	70	C200/270	3/8" G
300	76	349	122	273	390	478	220	1141	89	C200/320	3/8" G
350	76	391	193	312	433	549	277	1294	135	C250/375	3/8" G
400	89	439	193	347	478	599	277	1424	162	C250/425	3/8" G
450	89	483	270	415	552	680	382	1647	212	C300/475	1/2" G
500	114	542	270	450	611	719	382	1780	290	C300/525	1/2" G
600	114	637	270	501	697	819	382	2017	375	C300/625	1/2" G
750	117	842	320	624	940	960	444	2524	645	C350/730	3/4" G

Габаритные размеры затвора с электроприводом, DN 50–600

ET

Механизм электропривода состоит из:

- электродвигатель
- выдвижной шток
- бугель с посадочным местом под электропривод (в соответствии с DIN 3338)

Стандартный электропривод комплектуется:

- штурвалом для возможности ручного управления
- концевыми выключателями (открыто/закрыто)
- моментным выключателем

Опции:

- невыдвижной шток

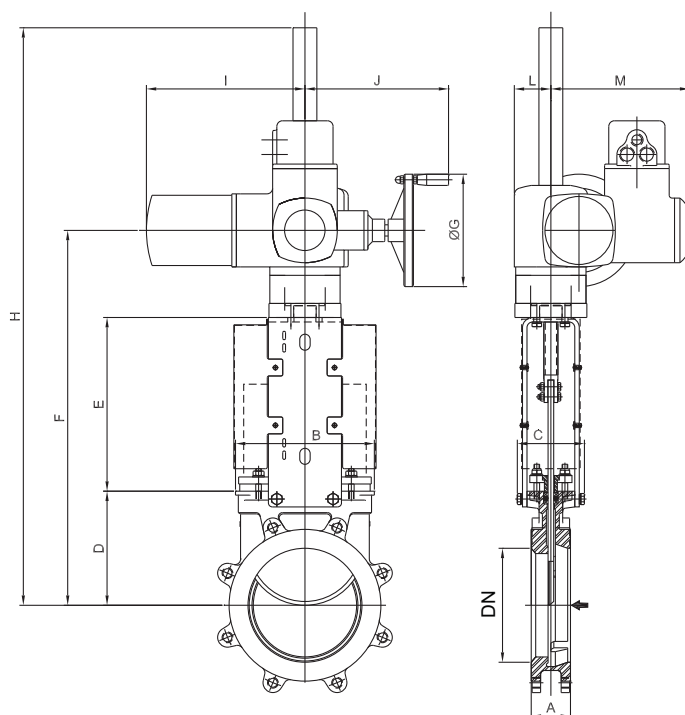

Основные параметры

DN	Размеры, (мм)											Диаметр штока Ø x шаг	Момент, (Нм)	
	A	B	C	D	E	F	Ø G	H	I	J	L			M
50	48	124	100	98	136	352	160	429	265	249	62	237	20 x 4	20
80	51	149	100	119	162	399	160	476	265	249	62	237	20 x 4	25
100	51	169	100	139	187	444	160	521	265	249	62	237	20 x 4	30
125	57	169	100	150	223	491	160	568	265	249	62	237	20 x 4	40
150	57	197	100	165	237	520	160	1097	265	249	62	237	20 x 4	50
200	70	247	122	203	309	642	200	1230	282	256	65	247	20 x 4	60
250	70	298	122	233	345	708	200	1296	282	256	65	247	25 x 5	70
300	76	349	122	273	390	793	200	1381	282	256	65	247	25 x 5	80
350	76	391	193	312	433	875	200	1463	282	256	85	247	25 x 5	90
400	89	439	193	347	478	955	200	1543	282	256	85	247	35 x 6	105
450	89	483	270	415	552	1142	315	1870	385	325	90	285	35 x 6	120
500	114	542	270	450	597	1222	315	1950	385	325	90	285	35 x 6	160
600	114	637	270	501	768	1444	315	2172	385	325	90	285	35 x 6	210
750	117	842	320	624	940	1779	400	2832	385	336	90	285	40 x 7	260

Фланцевое присоединение

PN 10



Фланцевое присоединение

DN, (мм)	K, (мм)	Кол-во отверстий	M	T, (мм)	
50	125	4	M-16	11	2 – 2
65	145	4	M-16	9	2 – 2
80	160	8	M-16	9	2 – 6
100	180	8	M-16	9	2 – 6
125	210	8	M-16	10	2 – 6
150	240	8	M-20	10	2 – 6
200	295	8	M-20	12	2 – 6
250	350	12	M-20	12	4 – 8
300	400	12	M-20	12	4 – 8
350	460	16	M-20	15	6 – 10
400	515	16	M-24	15	4 – 12
450	565	20	M-24	15	6 – 10
500	620	20	M-24	22	6 – 14
600	725	20	M-27	22	6 – 14
750	914,5	28	M-27	28,5	10 - 18

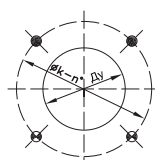

DN 50-80

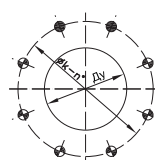

DN 100-200



DN 250-350



DN 400

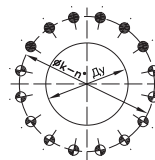

DN 450

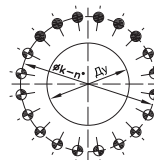

DN 500-600

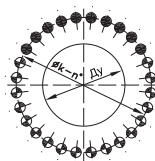

DN 750

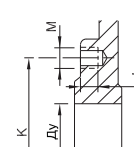

- несквозные отверстия резьбовые
- сквозные отверстия резьбовые